

## RECALL NOTICE FOR OMNI 1.1 PULLEYS & VARIANTS MADE FEBRUARY 2020 THROUGH OCTOBER 2022

The button assembly on a limited number of 1.1" Omni Swivel Pulleys and associated variants may not be secure. If the button comes out the side plate can open, allowing the rope to fall out which can result in serious injury or death. It was discovered that a small number of pulleys manufactured from February 2020 through October 2022 may not have had adequate thread locker or sealant, allowing the set screw to back out. Under normal circumstances, either the thread lock or sealant is adequate to secure the button and prevent this issue. De sluitknop op een beperkt aantal 1.1" Omni Swivel katrollen en daaraan gelieerde varianten kunnen mogelijk niet goed beveiligd zijn. Als de sluitknop loskomt kan de zijplaat openen, waardoor het touw uit de katrol kan vallen wat kan resulteren in ernstige verwondingen of de dood. Er is geconcludeerd dat bij een beperkt aantal katrollen, gefabriceerd tussen februari 2020 en oktober 2022, de borgschroef niet voldoende geseald is met de vereiste lijm, wat ervoor kan zorgen dat de borgschroef loslaat. Onder normale omstandigheden is de borgschroef of de lijm adequaat om de sluitknop op zijn plek te houden en dit issue te voorkomen.

Rock Exotica is issuing a recall for Omni Block 1.1" style pulleys, manufactured from February 2020 through October 2022. These pulleys must be returned to us for inspection / repair.

Rock Exotica geeft een terugroepactie uit voor Omni Block 1.1" type katrollen gefabriceerd tussen februari 2020 en oktober 2022. Deze katrollen moeten naar ons geretourneerd worden voor inspectie / reparatie.

Rock Exotica is also issuing an inspection notice for all Omni Block style pulleys made from 2018 through October 2022. Pulleys can be inspected by the user / competent person, or if you are not comfortable doing the inspection, you can return it to us for inspection. Inspection criteria is detailed at the end of the document.

Rock Exotica roept ook op alle Omni Block type katrollen gefabriceerd tussen 2018 en oktober 2022 te inspecteren. Katrollen kunnen geïnspecteerd worden door de gebruiker / een competent persoon, of als je niet comfortabel bent met het uitvoeren van de inspectie, dan kun je de katrollen terugsturen naar ons. Inspectiecriteria zijn gedetailleerd beschreven aan het einde van dit document.

Additionally, as a reminder, all products should be inspected before and after each use. For Omni pulleys, the buttons and set screws should be a part of this inspection, along with checking for cracks / deformation / corrosion, the action of the side plate, sheave and swivel eye, bolts, and general condition. Accordingly, we are including supplementary information on checking the button set screws for earlier Omnis made before 2018. Aanvullend, als extra aandachtspunt, moeten alle producten altijd geïnspecteerd worden voor en na ieder gebruik. Voor Omni katrollen moeten de sluitknoppen en de borgschroeven onderdeel zijn van deze inspectie, evenals het controleren op scheurtjes / vervormingen / corrosie, de juiste sluitwerking van de zijplaat, katrolschijf, antitorsie schakel en algehele conditie. Verder leveren we hierbij aanvullende informatie voor het controleren van de sluitknopborgschroeven van eerdere Omnis gefabriceerd voor 2018.

\* De Engelse tekst prevaleert boven de Nederlandse vertaling in het gehele document.

**Recall Notice for Omni 1.1" Pulley Variants, 20050xxx through 22304xxx:  
Stop Use, Remove from Service & Return to Rock Exotica**

**Terugroepactie voor Omni 1.1" katrolvarianten, 20050xxx tot 22304xxx:  
Stop het gebruik, stel buiten gebruik & retourneer deze naar Rock Exotica**

**Follow these steps to determine if your Omni Pulley is subject to recall:**

**Volg deze stappen om te controleren of deze terugroepactie op jouw**

**Omni katrol van toepassing is:**

- a) Verify the model number of your Omni Pulley as a 1.1" variant.
  - b) Find the serial number on your Omni Pulley.
  - c) IF the serial number falls on or within the range of **20050xxx to 22304xxx**, then your Omni Pulley is subject to recall and **must** be returned to Rock Exotica. Follow the instructions on page 6 to return your pulley for inspection or repair.
- 
- a) Verifieer het model nummer van jouw Omni 1.1" variant.
  - b) Zoek het serienummer op jouw Omni katrol op.
  - c) Als het serienummer valt binnen de range van **20050xxx tot 22304xxx**, dan is jouw Omni katrol onderdeel van de terugroepactie en **moet** deze geretourneerd worden naar Rock Exotica. Volg de instructies op pagina 6 om jouw katrol te retourneren voor inspectie en/of reparatie.

## Identifying Your Omni Pulley Model

### Identificeer jouw Omni katrol model

Use the information below to identify your model, matching the correct part number along with the description.

Gebruik de onderstaande informatie om jouw model te identificeren, door het correcte artikelnummer samen met de beschrijving te controleren.

#### Rock Exotica 1.1" Omni Variants

##### Rock Exotica 1.1" Omni varianten

Part #, Description

P54	Omni-Block 1.1" (Single)
P54-B	Omni-Block 1.1" (Single/Black)
P54 D	Omni-Block 1.1" (Double)
P54 D-B	Omni-Block 1.1" (Double/Black)
P54 SB-B	Omni-Block 1.1" SwivaBiner Top Single/Black)
P54 D SB-B	Omni-Block 1.1" SwivaBiner Top (Double/Black)

#### All other Rock Exotica Omni Models

##### Alle andere Rock Exotica modellen

P51	Omni-Block 1.5" (Single)
P51-B	Omni-Block 1.5" (Single/Black)
P51 SH	Omni-Block 1.5" Shackle Top
P51 SS	Omni-Block 1.5" Stainless Steel Sheave
P51 D	Omni-Block 1.5" (Double)
P51 D-B	Omni-Block 1.5" (Double/Black)
P53	Omni-Block 2.0" (Single)
P53-B	Omni-Block 2.0" (Single/Black)
P53 D	Omni-Block 2.0" (Double)
P53 D-B	Omni-Block 2.0" (Double/Black)
P55	Omni-Block 2.6" (Single)
P55-B	Omni-Block 2.6" (Single Black)
MHP55	Omni-Rigging Block 2.6"
MHP58	Omni-Rigging Block 4.5"

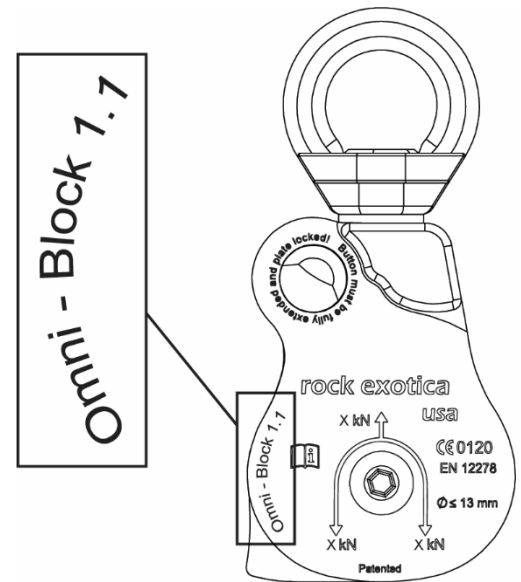

**1.1"** P54~ Prefix

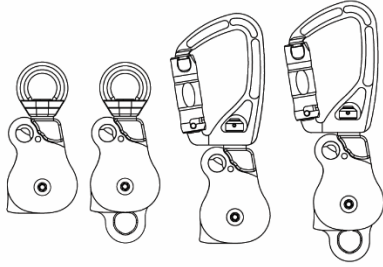

**1.5"** P51~ Prefix

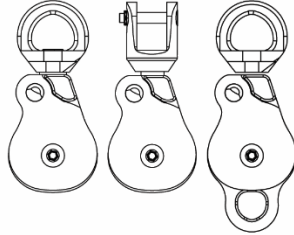

**2.0"** P53~ Prefix

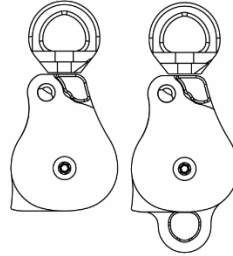

**2.6"** MHP~ Prefix  
P55 ~ Prefix

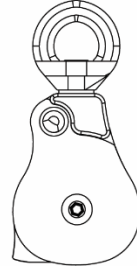

## Identifying Your Serial Number

### Identificeer jouw serienummer

#### Recall dates

#### Data terugroepactie

The Recall dates span from February 2020 through October 2022 for the 1.1" Omni Pulley. The serial numbers that correspond are:

De terugroepactie is van toepassing van februari 2020 t/m oktober 2022 voor de Omni 1.1" katrol. De serienummers die hiermee corresponderen zijn:

**20050xxx to 22304xxx**

\*If you have any questions about whether your serial number falls within this period, please contact us at [recall@rockexotica.com](mailto:recall@rockexotica.com)

\*Als je vragen hebt of jouw serienummers in deze periode vallen, neem dan aub contact op met [recall@rockexotica.com](mailto:recall@rockexotica.com)

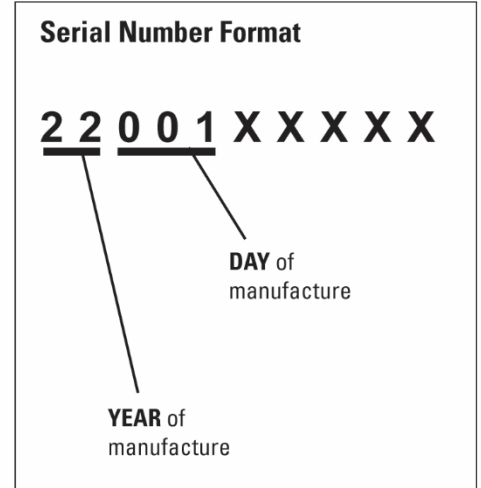

Various Locations of  
Serial Number:  
Diverse locaties van  
het serienummer:

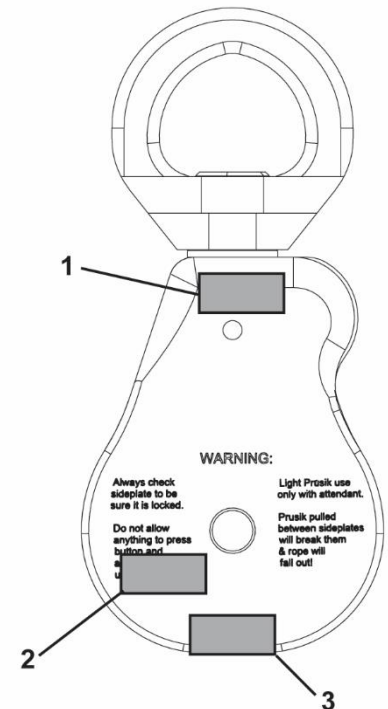

## Returning Your Omni for Repair

### Terugsturen van jouw Omni voor reparatie

Depending on your location, processing your Omni Pulleys for repair will take place directly with Rock Exotica, or with our worldwide network of authorized distributors. If you are located outside the US, please find the distributor closest to you and click on the **Online Repair** link to return your equipment for inspection. The distributor handling the inspection / repair is listed next to the region or country below:

Afhankelijk van jouw locatie, kan het insturen van jouw Omni katrollen voor reparatie direct naar Rock Exotica of via ons wereldwijde netwerk van geautoriseerde distributeurs. Als jouw locatie zich buiten de USA bevindt, zoek dan de lokale distributeur op en klik op de **Online Repair** link om jouw materialen te retourneren. De distributeur die de inspectie / reparatie behandelt staat hieronder vermeld naast de regio of het land:

#### United States

Online Return Form: [www.rockexotica.com/omni-recall#return](http://www.rockexotica.com/omni-recall#return)

Contact Email: [recall@rockexotica.com](mailto:recall@rockexotica.com)

#### Canada

[Online Return Form](#)

#### CENTRAL & SOUTH AMERICA

##### Chile – Chile Montaña

[Online Return Form: Chile](#)

##### Mexico

[Online Return Form: Mexico](#)

##### All Other Countries in Central & South America

[Online Return Form: Latin America](#)

Contact Email: [recall@rockexotica.com](mailto:recall@rockexotica.com)

#### HAVE QUESTIONS? VRAGEN?

We have set up a specific email address, designed for rapid response to your recall-related questions.

Wij hebben een specifiek e-mail adres, bedoeld voor snelle reactie op jouw vragen m.b.t. de terugroepactie.

We urge you not to call or email other accounts that you may have used for standard customer service in the past, since these are not designed for the scale of specific questions about the Omni Pulleys and returning/repairing them according to the recall.

Wij verzoeken je vriendelijk andere adressen die je mogelijk hebt vanuit het verleden niet te gebruiken voor deze terugroepactie, aangezien deze hier niet voor bedoeld zijn.

For the quickest and most direct assistance, please email:

Voor de snelste en meest directe ondersteuning, mail aub naar:

[recall@rockexotica.com](mailto:recall@rockexotica.com)

## EUROPE

**Germany, France, Spain, Italy, Sweden, Hungary, Ireland and Poland**

[Online Return Form: GERMAN](#)

[Online Return Form: FRENCH](#)

[Online Return Form: ENGLISH](#)

Contact Email: [recall@rockexotica.de](mailto:recall@rockexotica.de)

(Customers will be returning items through our German Distributor)

**Norway** – AAK Safety - [www.aaksafety.no](http://www.aaksafety.no)

**Benelux** – R3B Safety & Rescue - [www.r3b.eu](http://www.r3b.eu)

[Online Return Form: Benelux](#)

## United Kingdom

[Online Return Form \(UK Customers only\)](#)

For Arborist customers, contact: [Sales@rockexotica.co.uk](mailto:Sales@rockexotica.co.uk) ([www.gustharts.com](http://www.gustharts.com))

For Rope Rescue & Work at Height customers, contact: [sales@r3sargear.com](mailto:sales@r3sargear.com) ([www.r3sargear.com](http://www.r3sargear.com))

## ASIA

**HONG KONG** – Teedo Safety

Contact Email: [jason.xie@teedosafety.com](mailto:jason.xie@teedosafety.com), WeChat: Jasonx2580

**KOREA** – Denali Company [www.denalicompany.co.kr](http://www.denalicompany.co.kr)

[Online Return Form: Korea](#)

**SINGAPORE** – Camper’s Corner [www.camperscorner.com.sg](http://www.camperscorner.com.sg)

[Online Return Form: Singapore](#)

**THAILAND** – SeaAirThai [www.seaairthai.com](http://www.seaairthai.com)

**CHINA** – Teedo Safety

Contact Email: [jason.xie@teedosafety.com](mailto:jason.xie@teedosafety.com), WeChat: Jasonx2580

**AUSTRALIA** – Southern Cross Equipment [www.southerncross.net.au](http://www.southerncross.net.au)

[Online Return Form: Australia](#)

Contact Email: [sales@southerncross.net.au](mailto:sales@southerncross.net.au)

**NEW ZEALAND** – Treetools [www.treetools.co.nz](http://www.treetools.co.nz)

[Online Return Form: New Zealand](#)

**INDIA** – [www.mtandt.com](http://www.mtandt.com)

[Online Return Form: India](#)

**SOUTH AFRICA** – Ropeworkz ropeworkz.co.za

Contact Email: [info@ropeworkz.co.za](mailto:info@ropeworkz.co.za)

**ISRAEL** – Lapidot Contact Email: [info@lapidot.net](mailto:info@lapidot.net)

[Online Return Form: Israel](#)

**DUBAI** – TRAKS

[Online Return Form: UAE](#)

If your location is not covered above, contact the dealer or distributor where the product was originally purchased or contact [recall@rockexotica.com](mailto:recall@rockexotica.com) for more information.

Als jouw locatie niet in bovenstaande overzicht is terug te vinden, contacteer dan de dealer of distributeur waar het product is aangekocht of contacteer [recall@rockexotica.com](mailto:recall@rockexotica.com) voor meer informatie.



## Inspection Notice for Omni Pulleys from 2018 through February 2020:

### Inspectie oproep voor Omni katrollen van 2018 tot en met 2020:

### Inspect Before Next Use **Inspecteer voor volgend gebruik**

#### Follow these steps: **Volg deze stappen:**

- a) Identify the location of the set screw(s) on your Omni Pulley.
- b) Compare the images in the inspection criteria to your pulley.
- c) Follow the inspection instructions to determine if you are required to return your pulleys for additional inspection by Rock Exotica and repair if necessary.
- a) **Identificeer de locatie van de borgschroeven op jouw Omni katrol.**
- b) **Vergelijk de afbeeldingen in de inspectiecriteria met jouw katrol.**
- c) **Volg de inspectie instructies om te bepalen of je jouw katrollen moet terugsturen voor aanvullende inspectie en/of reparatie door Rock Exotica.**

If you are not comfortable doing the inspection, you may return your device(s) to us and we can perform the inspection for you. See details on returning your device for inspection on page 6.

**Als je niet comfortabel bent met het uitvoeren van de inspectie, dan mag je de katrol(len) retourneren naar ons en dan voeren wij de inspectie voor jou uit. Zie de details voor het retourneren op pagina 6.**

## Inspection Evaluation (from 2018 to current)

### Inspectie beoordeling (van 2018 t/m nu)

The inspection criteria below apply to Omni Pulleys manufactured from about 2018 to the current date. The serial number corresponding to this period begins at **18001xxx**.

**De inspectiecriteria hieronder zijn van toepassing op de Omni katrollen gefabriceerd tussen 2018 en de huidige datum. Het serienummer wat overeenkomt met deze periode begint met 18001xx.**





**White / Grey  
Wit/Grijs**  
Sealant is slightly below, even with or above surface.  
**STATUS: PASS**  
Lijm is gelijk met of licht onder de bovenkant van het gat  
**STATUS: OK**



**Brownish / Yellowish  
Bruinig/gelig**  
Sealant is above surface.  
Lijm is boven de bovenkant van het gat  
**STATUS: RETURN  
RETOURNEREN**



**Set Screw Location**

is above each button on the Omni

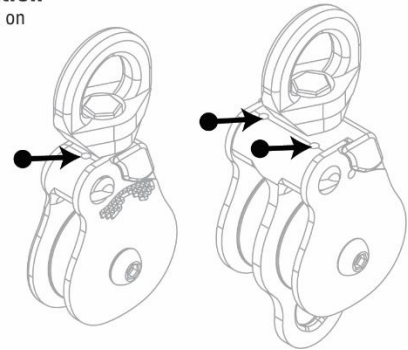

## Inspection Evaluation (prior to 2018)

### Inspectie evaluatie (voor 2018)

The inspection criteria below apply to Omni Pulleys manufactured prior to 2016. The serial number corresponding to this period includes all manufacture dates on or prior to **15365xxx**.

De inspectiecriteria hieronder behoren bij Omni katrollen gefabriceerd voor 2016. Het serienummer wat overeenkomt met deze periode is inclusief alle fabricagedata op of voor **15365xx**.

Omni-Blocks prior to about 2016 were made in a slightly different manner. The button set screw has thread lock but no sealant on top of it. The correct position of the set screw is the same as all later Omni's – it should be slightly below the surface (see pictures). Inspect and if yours is not below the surface, please return it and we will repair it.

Omni katrollen van voor 2016 zijn gemaakt op een enigszins andere manier. De drukknopborgschroef heeft wel draad, maar geen lijm aan de bovenkant. De correcte positie van de borgschroef is hetzelfde als alle latere Omni katrollen – deze moet iets onder de bovenkant van het gat zijn (zie afbeeldingen). Inspecteer deze en als deze niet onder de bovenkant van het gat valt, retourneer de katrollen aub en wij zullen deze repareren.

Just like all Omni's, this must be part of the inspection before and after each use.

Net als bij alle Omnis, moet deze controle onderdeel zijn van de inspectie voor en na gebruik.

To make future inspection easier and for extra security, we recommend you add epoxy on top of the set screw. Standard two-part epoxy suitable for metal is available at hardware stores (follow manufacturer's instructions). Simply clean the area of dirt or grease, etc., cover the set screw with epoxy and wipe the excess so the epoxy is about level with the Omni body. A little high or low is okay, but make sure the set screw is covered.

Om toekomstige inspectie makkelijker te maken en voor extra veiligheid, adviseren wij om epoxy op de bovenkant van de borgschroef te doen. Standaard twee componenten epoxy geschikt voor metaal, is beschikbaar bij de bouwmarkten (volg de gebruikershandleiding van de fabrikant). Maak het voorwerp schoon, etc. en bedek de borgschroef met de lijm en veeg overtollige lijm weg, zodat de epoxy gelijk is met de bovenkant van het gat van de Omni behuizing. Een beetje hoger of lager is geen probleem, maar zorg ervoor dat de borgschroef bedekt is.

Wait for the epoxy to cure, check that it is hard, and you are done.

Wacht totdat de epoxy droog is, check of deze uitgehard is en dan ben je klaar.

Note: If you are not comfortable doing this yourself, you can send us your Omni and we'll do it and return it to you. See details on returning your device for inspection on page 6.

Let op: als je niet comfortabel bent om dit zelf te doen, dan kun je jouw Omnis naar ons toezenden en dan voeren wij dit voor je uit en zenden deze retour naar jou. Zie de details om jouw katrollen voor inspectie te retourneren op pagina 6.



**Approx. 2016 – 2018  
White / Grey  
Wit/Grijs**

Sealant is slightly below, even with or above surface.

Lijm is net onder de bovenkant van het gat.

**STATUS: PASS OK**



**Set screw above surface**

Borgschroef boven de bovenkant van het gat

**STATUS: RETURN**

**Retourneren**



**2016 & Prior Years  
Set screw even with surface or slightly below.**

2016 & voorgaande jaren Borgschroef is gelijk met de bovenkant van het gat of iets daaronder

**STATUS: PASS OK**



**Set Screw Location**

is above each button on the Omni

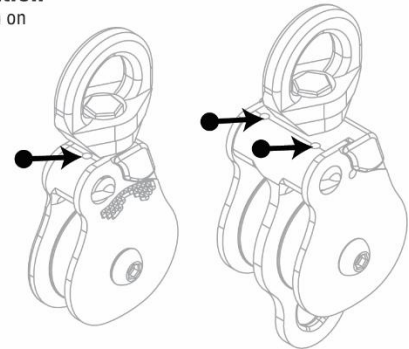

## MHP58-Specific Evaluation

## MHP58-Specifieke Evaluatie

The inspection criteria below refers only to the MHP58, Material-Handling 4.5" Omni, of any date range. De inspectiecriteria hieronder behoren alleen bij de MHP58, lasten verplaatsende 4.5" Omni, van iedere datum.



**Sealant is Present**  
**Lijm is aanwezig**  
Slightly below, even with or above surface.  
Net iets onder, gelijk met of net iets boven de bovenkant van het gat  
**STATUS: PASS OK**

**No Sealant**  
**Geen lijm**  
**STATUS: RETURN**  
**RETOURNEREN**



### Set Screw Location

is above each button on the Omni

